

İLAN
HASSA BELEDİYE BAŞKANLIĞINDAN BİLDİRİLMİŞTİR

Mülkiyeti Hassa Belediye Başkanlığına ait olan tapunun Hatay İli Hassa İlçesi Ardıçlı (Şükrükanatlı) Mahallesinde bulunan aşağıda bilgileri yer alan taşınmaz parseller 2886 sayılı Devlet İhale Kanununun 45. maddesine göre açık artırma usulü ile satışı yapılacaktır.

1-Satışı yapılacak olan taşınmazların listesi aşağıda tabloda belirtilmiştir.

İhale No	İlçe/ Mahalle	İmar Durumu	Cinsi	Ada No	Parsel No	Yüz ölçümü (m ²)	Satış Bedeli (TL)	Geçici Teminat (TL)	İhale Saati
2023/1	Hassa Ardıçlı (Şükrükanatlı) Mah.	Konut Alanı- Ayrık 2 kat- Taks =0.40	Arsa	118	8	400,00	320.000,00 TL	9.600,00 TL	10:00
2023/2	Hassa Ardıçlı (Şükrükanatlı) Mah.	Konut Alanı- Ayrık 2 kat- Taks =0.40	Arsa	257	1	538,61	245.000,00 TL	7.350,00 TL	10:10
2023/3	Hassa Ardıçlı (Şükrükanatlı) Mah.	Konut Alanı- Ayrık 2 kat- Taks =0.40	Arsa	257	2	493,75	210.000,00 TL	6.300,00 TL	10:20
2023/4	Hassa Ardıçlı (Şükrükanatlı) Mah.	Konut Alanı- Ayrık 2 kat- Taks =0.40	Arsa	257	3	493,64	210.000,00 TL	6.300,00 TL	10:30
2023/5	Hassa Ardıçlı (Şükrükanatlı) Mah.	Konut Alanı- Ayrık 2 kat- Taks =0.40	Arsa	257	4	493,64	210.000,00 TL	6.300,00 TL	10:40
2023/6	Hassa Ardıçlı (Şükrükanatlı) Mah.	Konut Alanı- Ayrık 2 kat- Taks =0.40	Arsa	257	5	493,64	210.000,00 TL	6.300,00 TL	10:50
2023/7	Hassa Ardıçlı (Şükrükanatlı) Mah.	Konut Alanı- Ayrık 2 kat- Taks =0.40	Arsa	257	6	538,56	245.000,00 TL	7.350,00 TL	11:00
2023/8	Hassa Ardıçlı (Şükrükanatlı) Mah.	Konut Alanı- Ayrık 2 kat- Taks =0.40	Arsa	257	7	573,12	260.000,00 TL	7.800,00 TL	11:10
2023/9	Hassa Ardıçlı (Şükrükanatlı) Mah.	Konut Alanı- Ayrık 2 kat- Taks =0.40	Arsa	257	8	493,64	210.000,00 TL	6.300,00 TL	11:20
2023/10	Hassa Ardıçlı (Şükrükanatlı) Mah.	Konut Alanı- Ayrık 2 kat- Taks =0.40	Arsa	257	9	493,64	210.000,00 TL	6.300,00 TL	11:30
2023/11	Hassa Ardıçlı (Şükrükanatlı) Mah.	Konut Alanı- Ayrık 2 kat- Taks =0.40	Arsa	257	10	493,64	210.000,00 TL	6.300,00 TL	11:40
2023/12	Hassa Ardıçlı (Şükrükanatlı) Mah.	Konut Alanı- Ayrık 2 kat- Taks =0.40	Arsa	257	11	493,66	210.000,00 TL	6.300,00 TL	13:30
2023/13	Hassa Ardıçlı (Şükrükanatlı) Mah.	Konut Alanı- Ayrık 2 kat- Taks =0.40	Arsa	257	12	573,16	260.000,00 TL	7.800,00 TL	13:40
2023/14	Hassa Ardıçlı (Şükrükanatlı) Mah.	Konut Alanı- Ayrık 8 kat- Taks =0.30 E=2.40	Arsa	356	1	1672,29	1.425.000,00 TL	42.750,00 TL	13:50
2023/15	Hassa Ardıçlı (Şükrükanatlı) Mah.	Konut Alanı- Ayrık 8 kat- Taks =0.30 E=2.40	Arsa	356	2	1672,4	1.425.000,00 TL	42.750,00 TL	14:00
2023/16	Hassa Ardıçlı (Şükrükanatlı) Mah.	Konut Alanı- Ayrık 8 kat- Taks =0.30 E=2.40	Arsa	356	3	1676,52	1.425.000,00 TL	42.750,00 TL	14:10
2023/17	Hassa Ardıçlı (Şükrükanatlı) Mah.	Konut Alanı- Ayrık 8 kat- Taks =0.30 E=2.40	Arsa	356	4	1674,53	1.425.000,00 TL	42.750,00 TL	14:20
2023/18	Hassa Ardıçlı (Şükrükanatlı) Mah.	Konut Alanı- Ayrık 8 kat- Taks =0.30 E=2.40	Arsa	356	5	1674,59	1.425.000,00 TL	42.750,00 TL	14:30
2023/19	Hassa Ardıçlı (Şükrükanatlı) Mah.	Konut Alanı- Ayrık 8 kat- Taks =0.30 E=2.40	Arsa	356	6	1676,58	1.425.000,00 TL	42.750,00 TL	14:40
2023/20	Hassa Ardıçlı (Şükrükanatlı) Mah.	Konut Alanı- Ayrık 8 kat- Taks =0.30 E=2.40	Arsa	357	1	1670,11	1.425.000,00 TL	42.750,00 TL	14:50
2023/21	Hassa Ardıçlı (Şükrükanatlı) Mah.	Konut Alanı- Ayrık 8 kat- Taks =0.30 E=2.40	Arsa	357	2	1669,05	1.425.000,00 TL	42.750,00 TL	15:00
2023/22	Hassa Ardıçlı (Şükrükanatlı) Mah.	Konut Alanı- Ayrık 8 kat- Taks =0.30 E=2.40	Arsa	357	3	1671,42	1.425.000,00 TL	42.750,00 TL	15:10
2023/23	Hassa Ardıçlı (Şükrükanatlı) Mah.	Konut Alanı- Ayrık 8 kat- Taks =0.30 E=2.40	Arsa	357	4	1666,93	1.425.000,00 TL	42.750,00 TL	15:20
2023/24	Hassa Ardıçlı (Şükrükanatlı) Mah.	Konut Alanı- Ayrık 8 kat- Taks =0.30 E=2.40	Arsa	357	5	1667,99	1.425.000,00 TL	42.750,00 TL	15:30
2023/25	Hassa Ardıçlı (Şükrükanatlı) Mah.	Konut Alanı- Ayrık 8 kat- Taks =0.30 E=2.40	Arsa	357	6	1672,47	1.425.000,00 TL	42.750,00 TL	15:40

2- İhale için belirlenen geçici teminat % 3 olup, kesin teminat ise ihale bedelinin % 6'sıdır.

3- İhale 09.02.2023 tarihinde Perşembe günü yukarıda tabloda belirtilen ihale saatinde Hassa Belediyesi Toplantı salonunda yapılacaktır. İhaleye istekli çıkmaması veya ertelenmesi halinde aynı şartlarda 02.03.2023 tarihinde tekrardan ihale edilerek satışı yapılacaktır. İhaleye birinci başvurular 16.01.2023 tarihinden itibaren başlayıp 08.02.2023 tarihinde saat 17:00'de sona erecektir. İhalenin ertelenmesi veya tekrardan ihale edilmesi halinde birinci ihaleden sonra ikinci başvurular 21.02.2023 tarihinden itibaren başlayıp 01.03.2023 tarihinde saat 17:00'de sona erecektir.

4- Devlet İhale Kanunu ve diğer kanunlardan ihaleye yasaklı olanlar ihaleye katılamazlar. 2531 Sayılı Kamu Görevlilerinden Ayrılanların Yapamayacağı İşler Hakkında Kanun kapsamında olanlar ile ihale komisyonunda görev alanların bir ve ikinci dereceye kadar kan ve sıhrı hısımları ihaleye katılamazlar.

5- İhaleye katılacak olan gerçek kişiler son başvuru tarihi ve saatinden önce her ihale için ayrı ayrı başvuru dilekçesi, nüfus cüzdanı fotokopisi, yerleşim yeri belgesi, teklif veren tüzelkişi ise ticaret sicil tasdiknamesi veya oda kayıt sureti, şirketi temsile yetkili kişi olduğunu gösteren noterce düzenlenmiş imza sirküleri, diğer tüzel kişilerde ise yetkili organlar tarafından yetkili kılınan temsilciye ait tasdikli temsil (yetki) belgesi ve imza sirküleri, ihaleye vekaleten iştirak edilecekse, ihalelere ve açık artırmalara iştirak, pey sürme, pey çekme, taşınır, taşınmaz, gayrimenkul kiraya veya satın alınmasıyla sözleşme imzalayabilen yetkilerini içeren noterce düzenlenmiş vekaletname ile ihaleye vekaleten katılacak olan kişinin imza sirküleriyle, Hassa Belediyesinin T.C. Ziraat Bankası Hassa Şubesi TR85 0001 0003 8531 4455 9750 31 IBAN nolu depozito ve teminatlar hesabına geçici teminat bedelini yatırdığına dair banka dekontu ile birlikte bizzat Hassa Belediyesi evrak kayıt birimine müracaat edeceklerdir. Elektronik ortamda yapılan başvurular kabul edilmeyecektir.

6- İhale sözleşmesi, sözleşmeye davet tebliği yapıldıktan sonra yedi (7) gün içerisinde imzalanacaktır. İhale bedeli sözleşmeden sonra Hassa Belediyesinin T.C. Ziraat Bankası Hassa Şubesi TR22 0001 0003 8531 4455 9750 01 IBAN nolu cari hesabına otuz (30) gün içerisinde peşin olarak yatırılacaktır. İhale bedeli sözleşme ile aynı gün içerisinde ödenmesi halinde kesin teminat bedeli alınmayacaktır. İhale bedeli yatırılmadığı veya eksik ödendiği takdirde ihale iptal edilecektir. Yatırılan tutar ile geçici veya kesin teminat bedeli Hassa Belediyesine gelir olarak kayıt yapılacaktır.

7-İhale edilen taşınmazlara ait her türlü resim, vergi, harç vb. giderleri alıcıya ait olacaktır.

8- İhale uhdesinde kalan ancak ihale bedelini yatırmayanlar aynı taşınmazın ileri ki bir tarih de yeniden satışa çıkarıldığında daha ucuzda ihale edilirse aradaki fark İcra İflas Kanunu kapsamında önceki uhdesinde kalandan tahsil edilir.

9- İhale şartnamesini Hassa Belediyesinin resmi web sitesi olan www.hassa.bel.tr veya Emlak ve İstimlak Müdürlüğünden ücretsiz olarak temin edilebilir.

İlan olunur. 16.01.2023

Hassa Belediye Başkanlığı

PARK

7⁰⁰

15⁰⁰

15⁰⁰

10⁰⁰

15⁰⁰

10⁰⁰

12⁰⁰

10⁰⁰

10⁰⁰

15⁰⁰

ŞİHO NİT
İmar ve Şehircilik M. V.

30.12.2022

35

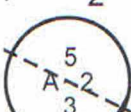
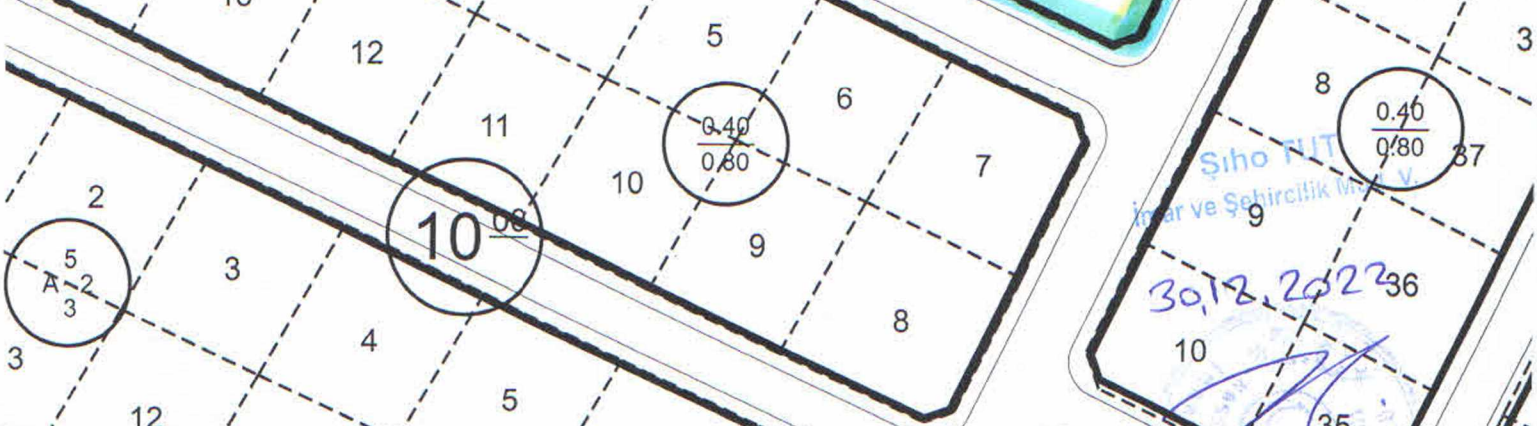
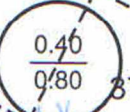
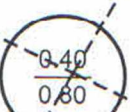
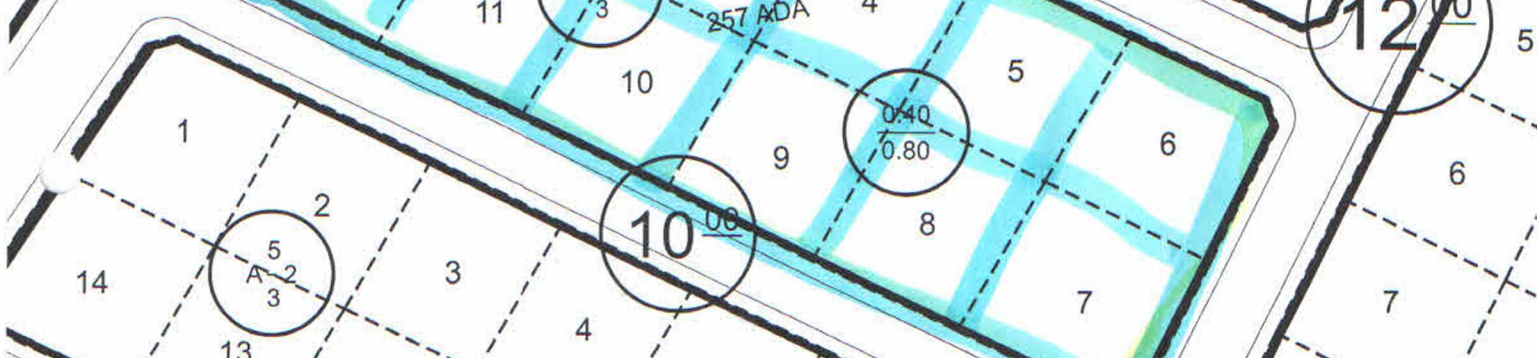
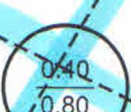
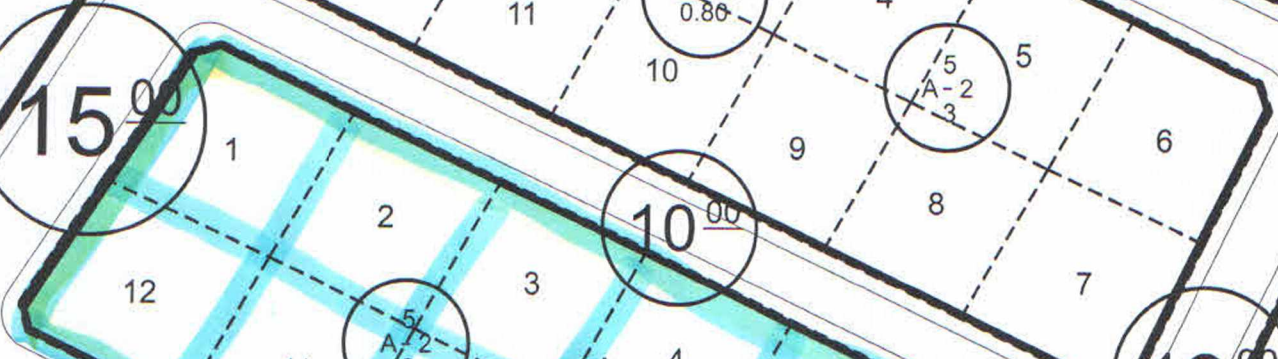
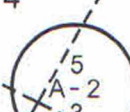
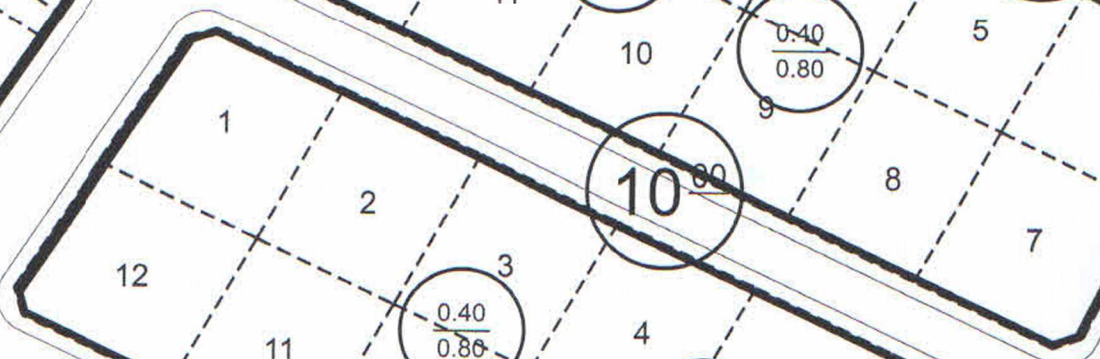
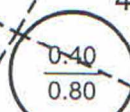



PARK

0
150 m.

25

25

TAKS=0.30/
E=2.40
Yençok=8 kat

TAKS=0.30
E=1.00
Yençok=4kat



10

20

TAKS=0.30
E=2.40
Yençok=8 KAT

357 ADA

TAKS=0.30/
E=2.40
Yençok=8 KAT

20

PARK

PARK



20

E
Yen

1591

1592

25

0.30
0.60
1593

1522

0.30
0.60

1521

1524

TAKS=0.30/
E=2.40
Yençok=8 KAT

SİHA TUT
İmar ve Şehircilik
30.12.2023



E=0.1
Yençok=

PARK

TAKS=0.30

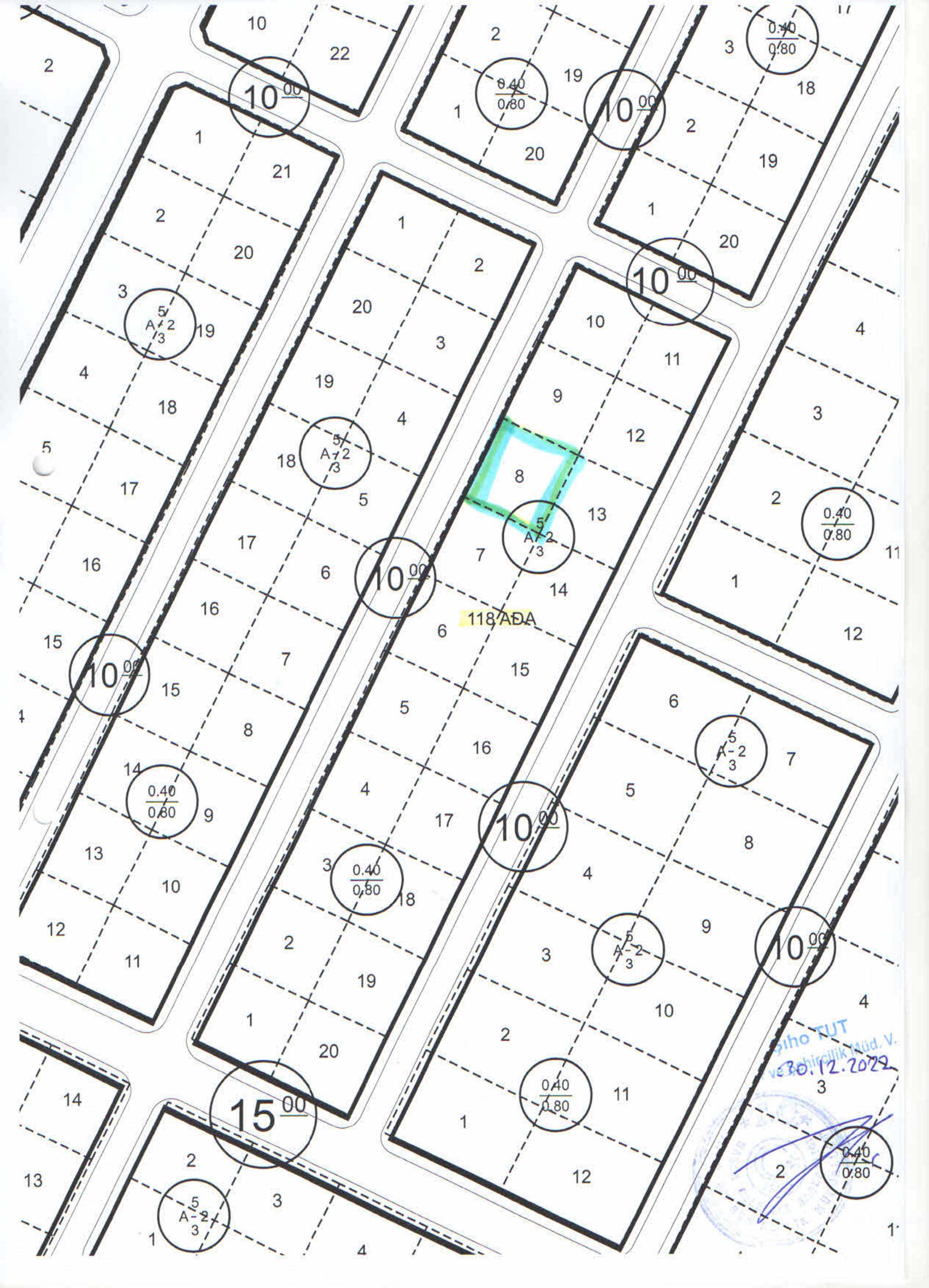

10⁰⁰

$\frac{0.40}{0.80}$

10⁰⁰

$\frac{0.40}{0.80}$

$\frac{5}{A-2/3}$

$\frac{5}{A-2/3}$

$\frac{5}{A-2/3}$

$\frac{0.40}{0.80}$

10⁰⁰

$\frac{0.40}{0.80}$

$\frac{0.40}{0.80}$

10⁰⁰

$\frac{5}{A-2/3}$

$\frac{5}{A-2/3}$

10⁰⁰

15⁰⁰

$\frac{0.40}{0.80}$

30.12.2022

$\frac{0.40}{0.80}$